

Tablet XPS 10

# Manual de usuario



# Notas, Precauciones y Advertencias



**NOTA:** Una NOTA indica información importante que le ayuda a realizar un mejor uso de su tablet PC.



**PRECAUCIÓN:** Una PRECAUCIÓN indica daños potenciales al hardware o pérdida de datos si no sigue las instrucciones.



**ADVERTENCIA:** Una ADVERTENCIA indica un daño potencial a la propiedad, daños personales o muerte.

-----  
© 2012 Dell Inc.

Marcas usadas en este texto: Dell™ y el logotipo DELL son marcas de Dell Inc.; Adobe Acrobat® es una marca de Adobe Systems Incorporated que puede estar registrada en ciertas jurisdicciones; Microsoft®, Windows®, Excel®, Powerpoint® e Internet Explorer® son marcas o marcas registradas de Microsoft Corporation en los Estados Unidos y/u otros países; Bluetooth® es una marca registrada de Bluetooth SIG, Inc. y es usada por Dell bajo licencia.

Mayo de 2013      Rev. A01

## Comunicado de la Comisión Federal de Comunicaciones (FCC)

**Esta tablet PC cumple con la Parte 15 de las Normas FCC. Su uso está sujeto a las dos condiciones siguientes:**

- 1) esta tablet PC no puede causar interferencias dañinas y
- 2) esta tablet PC debe aceptar cualquier interferencia recibida, incluyendo interferencias que puedan causar una operación no deseada de la tablet PC.

## Comunicado regulador para Mexico COFETEL

[http://www.dell.com/downloads/global/corporate/environ/comply/Mexico\\_all\\_pdf.pdf](http://www.dell.com/downloads/global/corporate/environ/comply/Mexico_all_pdf.pdf)

# Contenido

1	Características de la tablet XPS 10. . . . .	5
2	Accesorios de la Tablet XPS 10. . . . .	10
3	Configuración de su Tablet XPS 10. . . . .	11
	<b>Preparar su tablet para su uso . . . . .</b>	<b>11</b>
	<b>Cargar la tablet . . . . .</b>	<b>12</b>
	<b>Encender su tablet . . . . .</b>	<b>14</b>
	<b>Apagar su tablet. . . . .</b>	<b>15</b>
	<b>Apagar la pantalla . . . . .</b>	<b>15</b>
	<b>Insertar una tarjeta Micro-SD . . . . .</b>	<b>16</b>
4	Usar su Tablet XPS 10. . . . .	17
	<b>Orientación de la pantalla . . . . .</b>	<b>17</b>
	<b>Gestos . . . . .</b>	<b>17</b>
	<b>La pantalla Inicio de Windows 8. . . . .</b>	<b>20</b>
	<b>Usar auriculares . . . . .</b>	<b>22</b>
	<b>Administrar la configuración de su tablet . . . . .</b>	<b>23</b>
5	Sincronizar su tablet . . . . .	26

6	Usar el teclado portátil XPS 10 . . . . .	27
	<b>Características del teclado portátil . . . . .</b>	<b>27</b>
	<b>Colocar su tablet en el teclado portátil. . . . .</b>	<b>29</b>
	<b>Soltar su tablet del teclado portátil . . . . .</b>	<b>31</b>
	<b>Cargar la tablet y el teclado . . . . .</b>	<b>32</b>
7	Limpiar su tablet . . . . .	35
8	Solución de problemas . . . . .	36
9	Localizar su etiqueta de servicio y el código de servicio express . . . . .	39
10	Especificaciones . . . . .	40
11	Glosario. . . . .	42
12	Índice . . . . .	46

# Características de la tablet XPS 10

Esta sección proporciona información acerca de las características disponibles en su tablet.

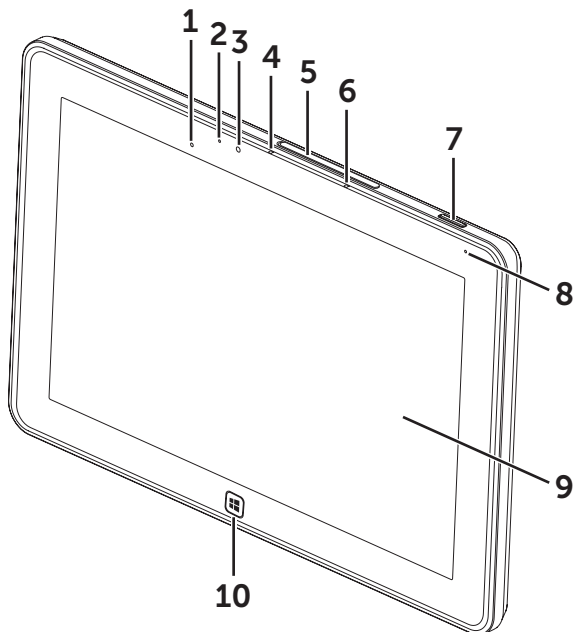

Características	Funcionalidad
1 Sensor de luz ambiental	Ajusta el brillo de la retroiluminación de la pantalla automáticamente basándose en los niveles de luz del entorno.
2 Luz de estado de la cámara	Indica la actividad de la cámara.
3 Cámara frontal	<ul style="list-style-type: none"><li>• Captura una imagen o graba vídeos desde la vista frontal.</li><li>• Realiza llamadas de vídeo con aplicaciones web, como Skype.</li></ul>

Características	Funcionalidad
4 Micrófono frontal 1	<ul style="list-style-type: none"> <li>• Captura sonidos.</li> <li>• Graba voz para llamadas realizadas desde aplicaciones web, como Skype.</li> </ul>
5 Tapa de la ranura	Ofrece acceso a la ranura para tarjetas Micro-SD.
6 Micrófono frontal 2	<ul style="list-style-type: none"> <li>• Captura sonidos.</li> <li>• Graba voz para llamadas realizadas desde aplicaciones web, como Skype.</li> </ul>
7 Botón de alimentación y suspensión/activación	<ul style="list-style-type: none"> <li>• Mantener presionado para encender o apagar la tablet.</li> <li>• Presionar para encender o apagar la pantalla táctil.</li> </ul>
8 Luz de estado de la batería	Indica el estado de carga de la batería.
9 Pantalla táctil	Toque la pantalla para usar los controles en pantalla incluyendo los botones, elementos del menú y el teclado en pantalla.
10 Botón Windows	<ul style="list-style-type: none"> <li>• Presionar para abrir la pantalla Inicio de Windows.</li> <li>• Presionar para un acceso rápido a las aplicaciones más usadas recientemente o las pantallas más vistas recientemente.</li> </ul>



**NOTA:** La resolución predeterminada de la cámara frontal es aproximadamente 0.9 MP (16:9). Si cambia la resolución de la cámara, la configuración será recordada por Windows.



**NOTA:** La cámara frontal no soporta el zoom, el reconocimiento facial o la función táctil para enfocar.

Modelo regulador: J42A

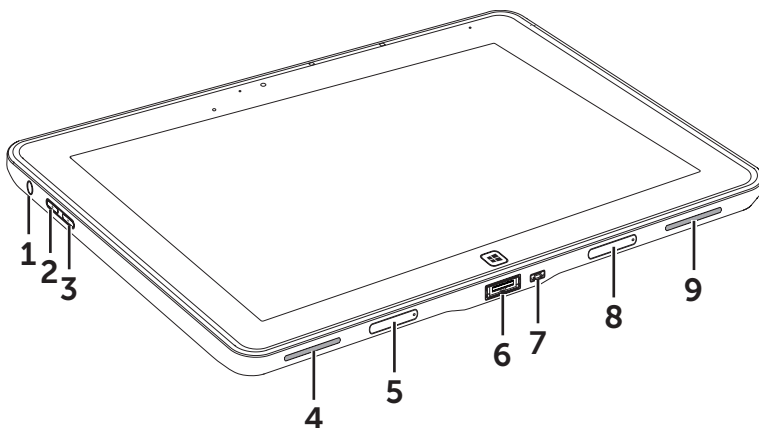



Características	Funcionalidad
1 Puerto de audio (3.5 mm)	Conecte unos auriculares, micrófono u otro equipo de audio para escuchar sonido en estéreo, grabar audio o realizar llamadas.
2 Botón subir volumen	<ul style="list-style-type: none"> <li>• Presionar para aumentar el volumen un nivel.</li> <li>• Mantener presionado para aumentar el volumen continuamente.</li> </ul>
3 Botón bajar volumen	<ul style="list-style-type: none"> <li>• Presionar para disminuir el volumen un nivel.</li> <li>• Mantener presionado para disminuir el volumen continuamente.</li> </ul>
4 Altavoz	Ofrece salida de audio para reproducción de vídeo y música.
5 Tapa extraíble del puerto de conexión	<ul style="list-style-type: none"> <li>• Protege el puerto de conexión.</li> <li>• Quite la tapa para conectar un teclado portátil Dell (vendido por separado).</li> </ul>

<b>Características</b>	<b>Funcionalidad</b>
<b>6</b> Adaptador de alimentación/puerto de conexión	<ul style="list-style-type: none"> <li>• Conectar el adaptador de alimentación incluido para suministrar alimentación a la tablet y cargar la batería.</li> <li>• Conectar un teclado portátil Dell (vendido por separado).</li> </ul>
<b>7</b> Puerto Micro-USB	<ul style="list-style-type: none"> <li>• Conectar dispositivos USB para transferir datos, música, fotos, videos, etcétera.</li> <li>• Conectar el cable USB para cargar la batería poco a poco.</li> <li>• Capaz de ofrecer hasta 1 amperio de potencia.</li> </ul>
<b>8</b> Tapa extraíble del puerto de conexión	<ul style="list-style-type: none"> <li>• Protege el puerto de conexión.</li> <li>• Quite la tapa para conectar un teclado portátil Dell (vendido por separado).</li> </ul>
<b>9</b> Altavoz	Ofrece salida de audio para reproducción de vídeo y música.

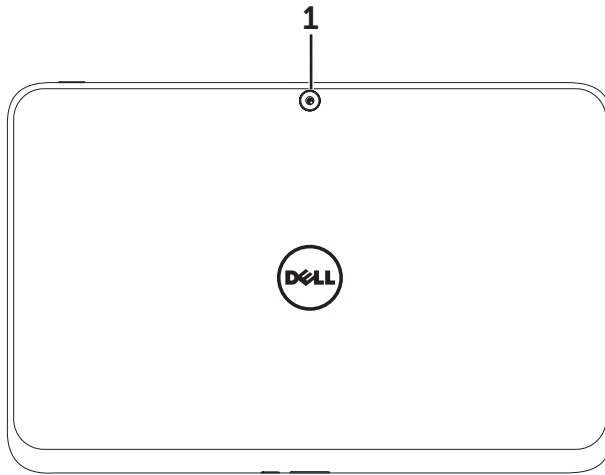



Características	Funcionalidad
1 Cámara trasera	Captura imágenes o vídeos.

-  **NOTA:** La resolución predeterminada de la cámara trasera es aproximadamente 0.9 MP (16:9). Si cambia la resolución de la cámara, la configuración será recordada por Windows.
-  **NOTA:** La cámara trasera soporta autoenfoco continuo, pero no soporta zoom, reconocimiento facial o función táctil para enfocar. El autoenfoco puede desactivarse por defecto, pero puede activarse en la configuración de la cámara.

# Accesorios de la Tablet XPS 10

El paquete de su Tablet XPS 10 incluye los accesorios siguientes:

**Adaptador de corriente 30 W AC y cable de alimentación:** suministra alimentación a su tablet y carga la batería.

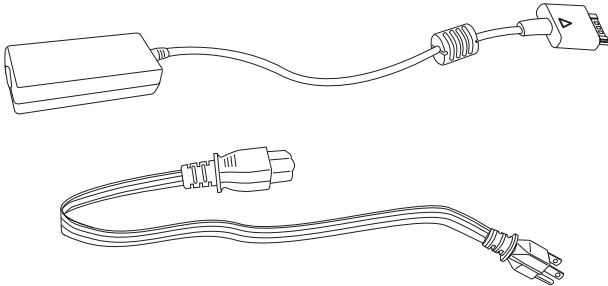

**Cable convertor Micro-USB a USB estándar:** proporciona conexión entre su tablet y los dispositivos USB.

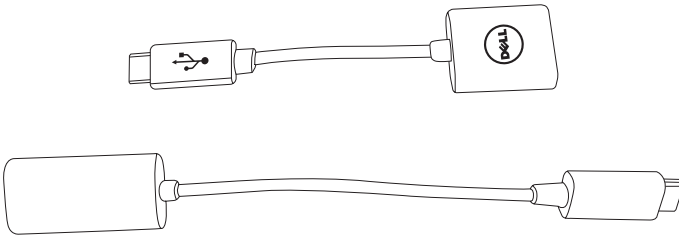

**NOTA:** Este cable convertor no es compatible con dispositivos USB de alta potencia como discos duros o CD-ROMs.

**Cable Mini-HDMI a HDMI:** proporciona conexión entre su tablet y dispositivos con soporte para señales de audio/vídeo en formato HDMI.



**NOTA:** El cable Mini-HDMI a HDMI se incluye con el teclado portátil XPS 10 (vendido por separado).

# Configuración de su Tablet XPS 10

Esta sección proporciona información acerca de cómo configurar la tablet XPS 10 para su primer uso.

**⚠ ADVERTENCIA:** Antes de comenzar por cualquier procedimiento de esta sección, lea la información de seguridad incluida con su tablet. Para información adicional sobre mejores prácticas, consulte [www.dell.com/regulatory\\_compliance](http://www.dell.com/regulatory_compliance).

## Preparar su tablet para su uso

### Conectar el adaptador de alimentación de CA y el cable de alimentación

- 1 Conecte el cable de alimentación incluido en el adaptador de corriente incluido.

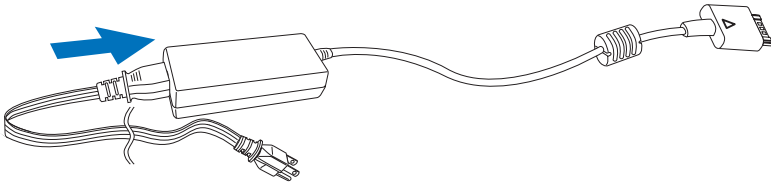

# Cargar la tablet

**PRECAUCIÓN:** Cargue la batería a una temperatura ambiental de 0 °C a 35 °C.

**PRECAUCIÓN:** Utilice únicamente el adaptador y cable de alimentación incluidos para cargar su tablet. El uso de adaptadores o cables de alimentación no autorizados puede provocar daños serios en su tablet.

**NOTA:** La batería no está cargada por completo al desembalar su tablet.

- 1 Conecte el adaptador de alimentación al puerto del adaptador de corriente de 40 contactos de la tablet.

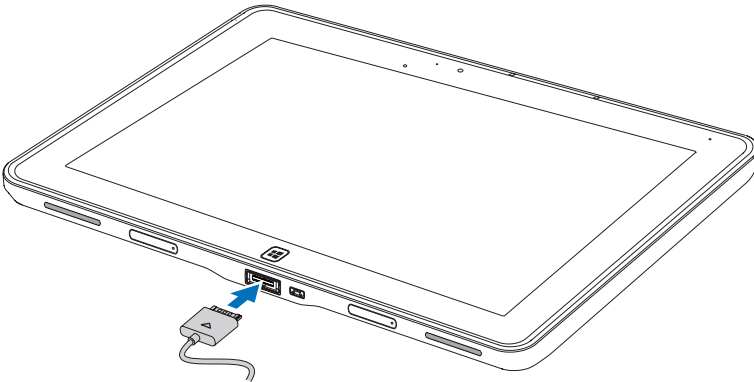

- 2 Conecte el adaptador de alimentación a una toma eléctrica y cargue la tablet hasta que la batería esté llena.

**NOTA:** La batería de la tablet necesita unas 4 horas para cargarse por completo.

**NOTA:** También puede cargar poco a poco la tablet a través de la conexión USB. La batería necesita hasta 24 para cargarse por completo dependiendo de la potencia de salida del puerto USB.

Puede comprobar el estado de carga de la batería de la tablet en:

- La luz de carga de la batería situada en la parte frontal de su tablet:

Estado del LED	Descripción
Color blanco fijo	La batería está cargando.
Parpadeo rápido (4 veces por segundo)	El sistema se apaga manteniendo presionado el botón de alimentación.
Apagado	La batería no está cargando, o no se ha conectado una fuente de CA o la batería está llena.
Apagado momentáneamente	La batería se está cargando poco a poco pero todavía no tiene carga suficiente para encenderse. Si pulsa el botón de alimentación en este estado, el LED se apagará momentáneamente. Continúe la carga poco a poco o conecte un adaptador de CA para suministrar energía inmediatamente.



**NOTA:** Puede comprobar el nivel exacto de carga de la batería arrancando el sistema operativo.

- El icono de la batería mostrado en pantalla:

Icono de la batería	Descripción
	La batería está completamente cargada.
	La batería se está cargando con un adaptador de CA.
	Su tablet está funcionando con batería y la batería se está descargando.
	Su tablet está enchufado, y o no se detecta batería, o la batería no funciona correctamente.
	La batería está baja.
	La batería está en nivel crítico.

## Encender su tablet

 **NOTA:** Utilice su tablet a una temperatura ambiental entre 0 °C y 35 °C.

- 1 Mantenga presionado el botón de **Alimentación y suspensión/activación**  durante 2 segundos para encender su tablet.
- 2 Si aparece la imagen en pantalla de bloque, deslice el dedo desde la parte inferior de la pantalla para cambiar a la pantalla de inicio de sesión y luego escriba la contraseña para iniciar sesión en Windows.

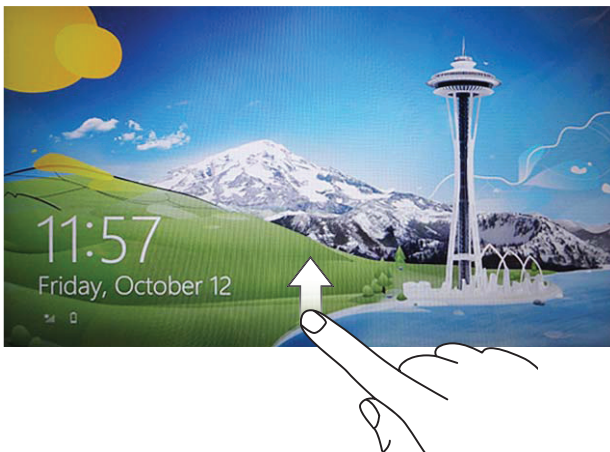



La tablet estará lista para su uso cuando aparezca la pantalla Inicio de Windows.



 **NOTA:** Si la pantalla de inicio de sesión no está activada en Windows 8, pasará directamente de la pantalla de bloqueo a la pantalla Inicio.

 **NOTA:** La pantalla de bloqueo sólo aparece al regresar del estado de suspensión.



## Apagar su tablet

- Usando el botón de alimentación:  
Mantenga presionado el botón de **Alimentación y suspensión/activación**  durante al menos 4 segundos para apagar la tablet.
- Uso de Charms:
  - 1 Deslice el dedo desde el borde derecho de la pantalla para acceder a Charms.
  - 2 Pulse en **Configuración**  → **Energía**  → **Apagar** para apagar la tablet.

## Apagar la pantalla

- Usando el botón de alimentación:  
Presione el botón de **Alimentación y suspensión/activación**  para apagar la pantalla.
- Uso de Charms:
  - 1 Deslice el dedo desde el borde derecho de la pantalla para acceder a Charms.
  - 2 Pulse en **Configuración**  → **Energía**  → **Suspender** para apagar la pantalla.



**NOTA:** Si su tablet está en modo suspensión (tablet encendida, pero pantalla apagada), presione el botón **Alimentación y suspensión/activación**  o el botón **Windows**  una vez para encender la pantalla.

## Insertar una tarjeta Micro-SD

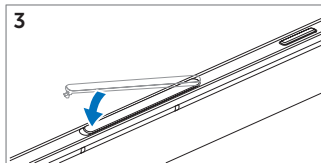
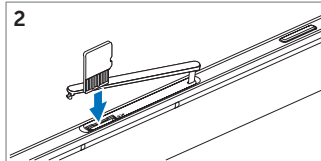
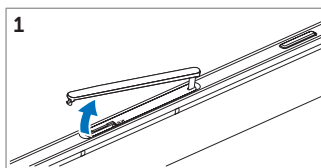
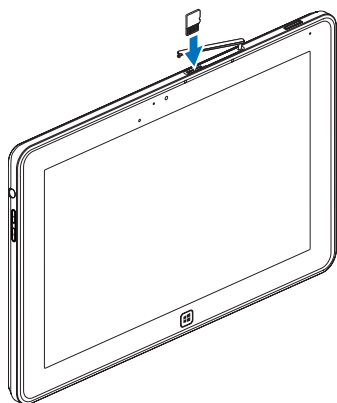

- 
- 1 Abrir la tapa de la ranura.
  - 2 Siga la ilustración para insertar la tarjeta Micro-SD en la ranura para tarjetas Micro-SD.
  - 3 Cierre la tapa de la ranura.
- 

Para más información acerca de cómo sacar la tarjeta Micro-SD, consulte [Quitar la tarjeta Micro-SD](#).







# Usar su Tablet XPS 10

## Orientación de la pantalla

Para una visualización óptima, la orientación de la pantalla cambia automáticamente a vertical u horizontal dependiendo de cómo sostenga su tablet.

 **NOTA:** Puede que algunas aplicaciones no soporten el giro automático de la pantalla a formato vertical u horizontal.

## Cómo bloquear la orientación de la pantalla

- 1 Deslice el dedo desde el borde derecho de la pantalla para acceder a Charms.
- 2 Pulse en **Configuración**  → **Pantalla** .
- 3 Pulse en , para bloquear la orientación de la pantalla, o pulse en  para desbloquear la orientación de la pantalla.

## Gestos

Su tablet tiene una pantalla táctil multitoque. Puede tocar la pantalla para utilizar la tablet.

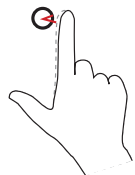
Gestos con los dedos	Le permite:
<p><b>Tocar</b></p> <p>Puntear con suavidad sobre la pantalla con la punta del dedo.</p> 	<ul style="list-style-type: none"><li>• Seleccionar elementos en la pantalla, incluyendo opciones, entradas, imágenes e iconos.</li><li>• Iniciar aplicaciones.</li><li>• Botones táctiles en pantalla.</li><li>• Introduzca texto usando el teclado en pantalla.</li></ul>

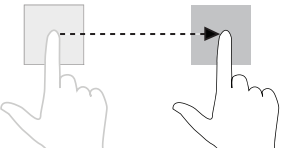
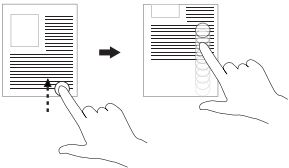
Gestos con los dedos	Le permite:
<p><b>Tocar y mantener</b></p> <p>Tocar con su dedo y mantenerlo en la pantalla.</p> 	<ul style="list-style-type: none"> <li>• Mostrar información detallada acerca de un elemento.</li> <li>• Abrir el menú contextual de un elemento para realizar más acciones.</li> </ul>
<p><b>Arrastrar</b></p> <ol style="list-style-type: none"> <li>1 Tocar con su dedo y mantenerlo en un elemento en la pantalla.</li> <li>2 Manteniendo el dedo en contacto con la pantalla, mover la punta del dedo hacia la ubicación deseada.</li> <li>3 Soltar el dedo de la pantalla para soltar el elemento en la ubicación deseada.</li> </ol> 	<ul style="list-style-type: none"> <li>• Mover elementos como imágenes e iconos en la pantalla.</li> </ul>
<p><b>Mover o deslizar</b></p> <p>Mover el dedo en dirección vertical u horizontal en la pantalla.</p> 	<ul style="list-style-type: none"> <li>• Desplazarse por la pantalla Inicio, páginas web, listas, entradas, fotos, contactos, etcétera.</li> <li>• Cerrar una app. (Deslizar la app hacia la parte inferior de la pantalla).</li> </ul>

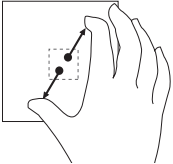
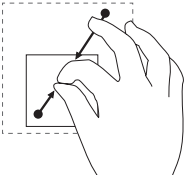
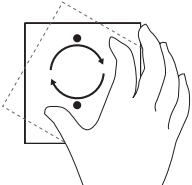
<b>Gestos con los dedos</b>	<b>Le permite:</b>
<p><b>Acercar</b></p> <p>Tocar la pantalla con dos dedos y luego moverlos alejándolos.</p> 	<p>Aumentar la vista de una imagen o página web.</p>
<p><b>Alejar</b></p> <p>Tocar la pantalla con dos dedos y luego moverlos acercándolos.</p> 	<p>Reducir la vista de una imagen o página web.</p>
<p><b>Girar</b></p> <p>Tocar la pantalla con dos o más dedos y luego mover los dedos en sentido horario o en sentido contrahorario en forma de arco.</p> 	<p>Girar un objeto 90 grados.</p>



# La pantalla Inicio de Windows 8

La pantalla Inicio de Windows 8 muestra una lista de mosaicos dinámicos predeterminados y personalizados, que actúan como acceso directo al Panel de control, Windows Explorer, El tiempo, RSS, Tienda Windows, Internet Explorer y otras aplicaciones instaladas.

Los mosaicos dinámicos de la pantalla Inicio cambian y se actualizan a tiempo real para que pueda acceder a noticias o deportes actualizados a tiempo real, comprobar lo que sus amigos van a hacer e informarse sobre el último pronóstico del tiempo.



La interfaz de usuario basada en mosaicos ofrece acceso directo a las más aplicaciones usadas más recientemente, como correos electrónicos, fotos, música, videos, contactos, actualizaciones de Facebook y Twitter, y a los sitios web visitados con más frecuencia. Puede anclar las apps que desee o sus favoritas como mosaicos dinámicos para personalizar la pantalla Inicio.

También puede personalizar la pantalla Inicio ajustando su imagen favorita como fondo de pantalla.

 **NOTA:** Los mosaicos dinámicos pueden añadirse o quitarse usando las opciones Anclar  o Desanclar .

## Cómo acceder a la pantalla Inicio

Siga cualquiera de estos métodos para acceder a la pantalla Inicio:



- Presionar el botón **Windows** .
- Deslizar desde el borde derecho de la pantalla para acceder a Charms y luego tocar en el icono **Inicio** .

## Conocer Windows 8



Puede tocar el mosaico Dell getting started en la pantalla Inicio para explorar Windows 8.



## Deslizar a la izquierda

Si desliza el dedo desde el borde derecho de la pantalla, se mostrará Charms. Charms ofrece acceso a comandos del sistema, como las opciones Inicio, Búsqueda, Compartir, Dispositivos y Configuración. Si su tablet está ejecutando una aplicación o realizando alguna acción, al presionar el icono **Inicio**  volverá a la pantalla Inicio. Si está en la pantalla Inicio, al presionar el icono **Inicio**  irá a la aplicación usada más recientemente o la pantalla vista más recientemente.



**NOTA:** Las funciones del icono **Inicio**  son las mismas que las del botón **Windows** .

## Deslizar a la derecha

- Si desliza el dedo rápidamente desde el borde izquierdo de la pantalla, cambiará entre las aplicaciones que se están ejecutando.
- Si desliza el dedo lentamente desde el borde izquierdo de la pantalla, mostrará las miniaturas de las apps abiertas.
- Si desliza el dedo hacia dentro o hacia fuera en el borde izquierdo de la pantalla, abrirá una lista de las aplicaciones usadas más recientemente.

## Deslizar arriba/abajo

- Si desliza el dedo hacia dentro desde el borde inferior o superior de la pantalla, mostrará el icono **Todas las apps** . Pulse en **Todas las apps** para mostrar una lista alfabética de todas las aplicaciones instaladas en su tablet.
- Si desliza el dedo de la parte superior a la inferior de una app, anclará o cerrará la aplicación.

Para más información acerca del uso de la pantalla Inicio de Windows 8, consulte <http://windows.microsoft.com/en-US/windows-8/get-started>.

# Usar auriculares

Puede usar auriculares con clavija de 3.5 mm para escuchar música y sonidos, grabar audio o realizar llamadas.

 **ADVERTENCIA:** Escuchar música durante mucho tiempo puede provocar pérdida auditiva.

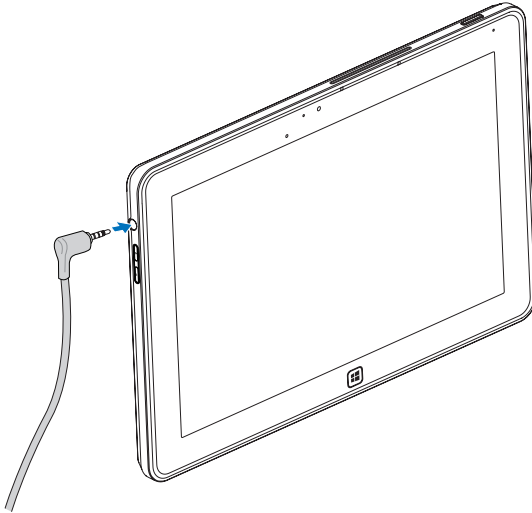

- 1 Conecte los auriculares al puerto de audio (3.5 mm) de la tablet.
- 2 Colóquese los auriculares y ajuste el volumen a un nivel adecuado.

 **NOTA:** Cuando conecte un dispositivo de audio a la clavija de audio de 3.5 mm, los altavoces integrados de su tablet se silenciarán automáticamente.

 **PRECAUCIÓN:** Para evitar daños en los auriculares al desconectarlos de la tablet, tire del conector y no del cable.

# Administrar la configuración de su tablet

## Quitar la tarjeta Micro-SD

**⚠ PRECAUCIÓN:** Si quita la tarjeta Micro-SD mientras se transfieren datos, puede provocar pérdida de datos o errores en las aplicaciones. Asegúrese de que su tablet haya finalizado todas las operaciones de guardado en la tarjeta Micro-SD.



- 1 Entrar en el modo Escritorio. Pulse en **Quitar hardware con seguridad**  en el área de notificación en la esquina inferior derecha de la pantalla.

**✎ NOTA:** Si no ve **Quitar hardware con seguridad** , pulse en **Mostrar iconos ocultos** para mostrar todos los iconos del área de notificación.

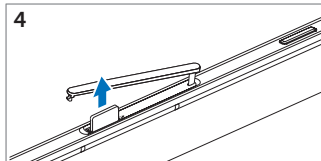
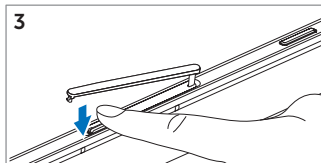
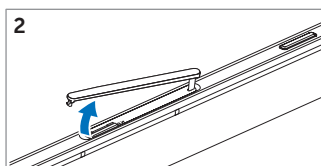
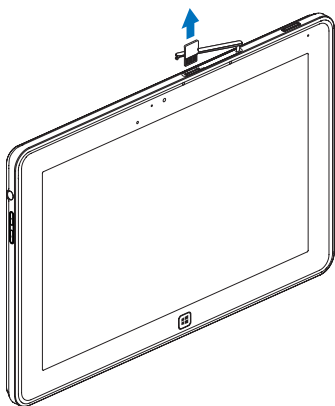
- 2 Pulse en **Expulsar tarjeta de memoria SD**. Aparecerá un mensaje de confirmación diciendo que la tarjeta Micro-SD puede quitarse con seguridad. Si aparece un mensaje de advertencia diciendo que la tarjeta Micro-SD n puede quitarse, asegúrese de haber completado todas las transferencias de datos en la tarjeta Micro-SD.
- 3 Abrir la tapa de la ranura.
- 4 Presione la tarjeta Micro-SD para que salga.
- 5 Retire la tarjeta cuando haya salido de la ranura de tarjetas Micro-SD.



## Configuración Wi-Fi

- Activar/desactivar Wi-Fi:
  - 1 Deslice el dedo desde el borde derecho de la pantalla para acceder a Charms.
  - 2 Pulse en **Configuración**  → **Cambiar configuración de PC** → **Inalámbrica**.
  - 3 Deslice el icono **Wi-Fi** hacia la izquierda o derecha para activar o desactivar Wi-Fi.
- Conectar a una red:
  - 1 Deslice el dedo desde el borde derecho de la pantalla para acceder a Charms.
  - 2 Pulse en **Configuración**  → **Disponible**  → **Seleccionar una red disponible** → **Conectar**.

## Restaurar su tablet

Al restaurar su tablet el sistema se restaurará a los valores predeterminados de fábrica sin eliminar ningún archivo personal, aplicaciones instaladas de la Tienda Windows o configuración personalizada.

- 1 Deslice el dedo desde el borde derecho de la pantalla para acceder a Charms.
- 2 Pulse en **Configuración**  → **Cambiar configuración de PC** → **General** → **Restaurar tu PC sin afectar a tus archivos**.
- 3 Pulse en **Comenzar**.
- 4 Pulse en **Siguiente** tras leer la advertencia.



**NOTA:** Se eliminarán las apps de terceras partes.



## Restablecer su tablet

Al restablecer su tablet el sistema volverá a sus valores predeterminados de fábrica.

- 1 Deslice el dedo desde el borde derecho de la pantalla para acceder a Charms.
- 2 Pulse en **Configuración**  → **Cambiar configuración de PC** → **General** → **Quitar todo y reinstalar Windows**.
- 3 Pulse en **Comenzar**.
- 4 Pulse en **Siguiente** tras leer la advertencia.



**PRECAUCIÓN:** Al restablecer su tablet todos los datos serán borrados, incluyendo las configuraciones de cuentas, música, imágenes, archivos, etcétera. Asegúrese de haber realizado una copia de seguridad de los datos antes de continuar.

## Recuperar su tablet

Si su tablet no arranca con Windows 8 RT, puede que necesite realizar unos pasos para la recuperación.

- 1 Apague su tablet. Para más información acerca de cómo apagar su tablet, consulte [Apagar su tablet](#).
- 2 Mantenga presionado el botón **Subir volumen** y luego presione el Botón **Alimentación y suspensión/activación**  para encender la tablet.
- 3 Suelte el botón **Subir volumen** cuando aparezca el mensaje "Intentando arrancar desde Windows Recovery..." en la esquina superior izquierda de la pantalla.
- 4 Siga las instrucciones en pantalla para restaurar o restablecer su tablet.



# Sincronizar su tablet

## Usar la cuenta Microsoft

Si su equipo tiene instalado Microsoft Windows 8, podrá sincronizar la configuración de usuario de su tablet con la de su equipo usando una cuenta Microsoft. Cuando inicie sesión en su cuenta Microsoft en la tablet, podrá sincronizar automáticamente su configuración, incluyendo el historial del explorador de Internet, la configuración de aplicaciones y los archivos personales, etc. con otros PCs y tablets con Windows8.



**NOTA:** Necesita una conexión inalámbrica para el equipo y la tablet.

- 1 Vaya a Charms, luego haga clic en **Configuración**  → **Configuración de PC** → **Usuarios** → **Cambiar a una cuenta Microsoft** para cambiar la cuenta local de su equipo a su cuenta Microsoft.
- 2 Se añadirá una nueva opción en **Configuración de PC** llamada **Sincronizar tu configuración**.
- 3 Haga clic en **Configuración**  → **Configuración de PC** → **Más configuración de PC** → **Sincronizar tu configuración** mostrará todo tipo de cambios con la sincronización de los datos y configuración.

## Copiar música, fotos y vídeos

- 1 Conecte su tablet a un dispositivo de almacenamiento USB con el cable de conversión incluido Micro-USB a USB estándar, luego copie los archivos a o desde el dispositivo de almacenamiento USB.
- 2 Tras completar la copia, utilice el asistente **Quitar hardware con seguridad** para quitar el dispositivo de almacenamiento USB.

# Usar el teclado portátil XPS 10

## Características del teclado portátil

Esta sección proporciona información acerca de las características disponibles en el teclado.

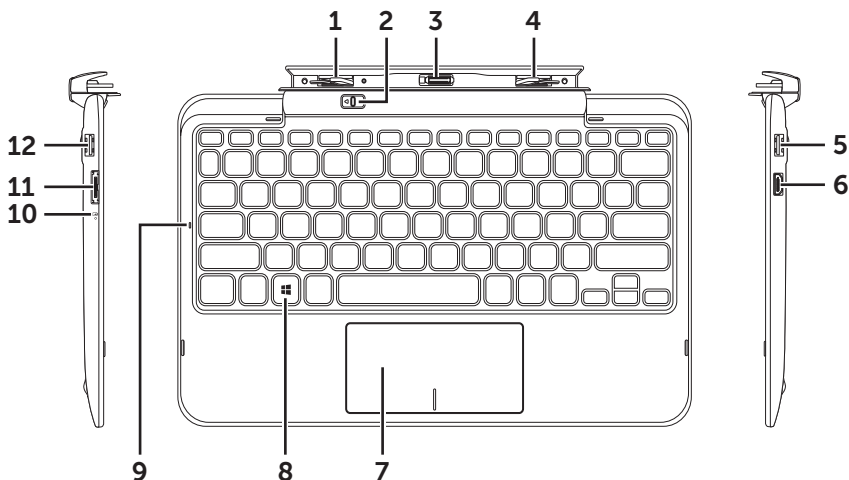

Características	Funcionalidad
1 Pestillo de anclaje	Conectar una tablet Dell.
2 Pestillo de liberación de la tablet	Suelta la tablet del teclado.
3 Conector de conexión	Conecta el puerto del adaptador de alimentación/conexión de la tablet.
4 Pestillo de anclaje	Conectar una tablet Dell.
5 Puerto USB 2.0	Conectar dispositivos USB, como una memoria flash.
6 Puerto Mini-HDMI	Conecte dispositivos con soporte para señales de audio/vídeo en formato HDMI.
7 Plataforma táctil y botones	Le permite mover el puntero del ratón en la pantalla y proporciona la función de un ratón.

<b>Características</b>	<b>Funcionalidad</b>
<b>8</b> Tecla Windows	<ul style="list-style-type: none"> <li>• Presionar para abrir la pantalla Inicio de Windows.</li> <li>• Presionar para un acceso rápido a las aplicaciones más usadas recientemente o las pantallas más vistas recientemente.</li> </ul>
<b>9</b> Luz bloq mayús	Indica que el bloqueo de mayúsculas está activado.
<b>10</b> Luz carga de la batería	Indica el estado de carga de la batería.
<b>11</b> Puerto adaptador de alimentación	Conectar el adaptador de alimentación incluido para suministrar alimentación a la tablet y el teclado, y para cargar la batería.
<b>12</b> Puerto USB 2.0	Conectar dispositivos USB, como una memoria flash.



**NOTA:** El teclado se vende por separado y no está incluido con la tablet.

Modelo regulador: K05M

# Colocar su tablet en el teclado portátil

- 1 Quite las dos tapas del puerto de conexión del teclado.

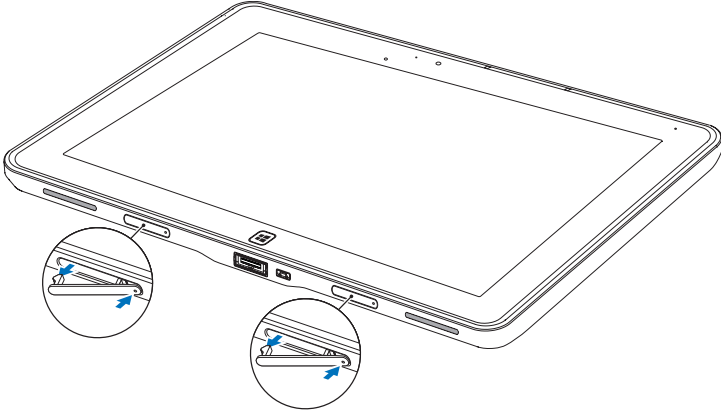



- 2 Alinear el puerto del adaptador de alimentación/conexión de la tablet con el conector de conexión de 40 contactos del teclado. O centrar el botón **Windows** en la línea pintada de la parte frontal del soporte con bisagra.

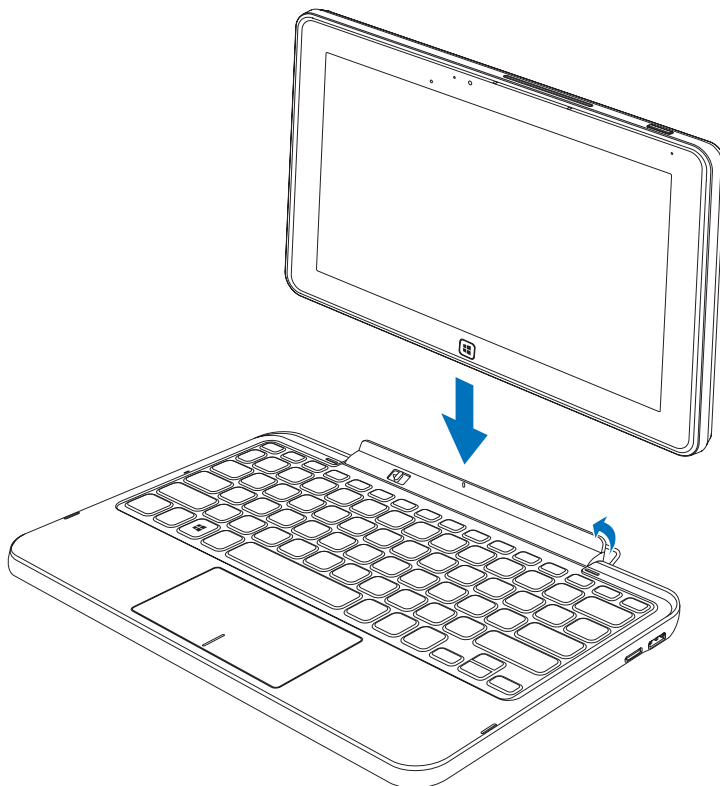

**NOTA:** El soporte con bisagra puede girarse manualmente para conseguir una mejor posición para conectar más fácilmente.

- 3 Deslice la tablet hacia abajo hasta que encaje y haga clic en su lugar. Cuando la tablet esté correctamente conectada, el pestillo de liberación en el teclado se moverá hacia la posición *Bloqueado*.



 **NOTA:** Cuando se haya realizado la conexión, necesitará desactivar el teclado en pantalla si está activado.

 **NOTA:** Puede volver a colocar las tapas del puerto de conexión cuando la tablet no esté anclada.

## Soltar su tablet del teclado portátil

- 1 Deslice sin soltar el pestillo de liberación de la tablet hasta la posición *Desbloquear*.
- 2 Levante la tablet del teclado.

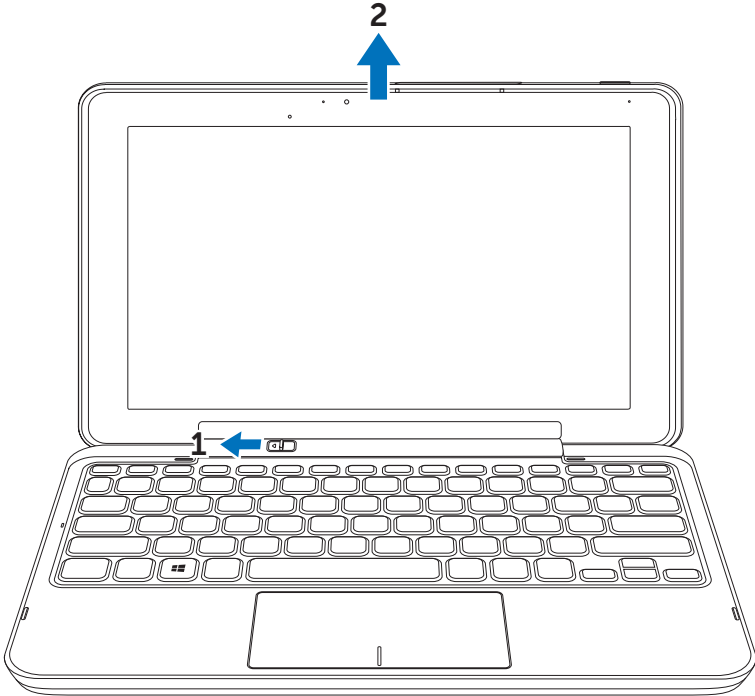

**NOTA:** El pestillo de liberación se moverá automáticamente hacia la posición *Bloqueado* una vez retirada la tablet del teclado.

# Cargar la tablet y el teclado

**⚠ PRECAUCIÓN:** Utilice únicamente el adaptador y cable de alimentación incluidos para cargar su tablet y el teclado. El uso de adaptadores o cables de alimentación no autorizados puede provocar daños serios en su tablet y teclado.

- 1 Conecte el adaptador de alimentación al puerto del adaptador de corriente de 40 contactos de su teclado portátil.

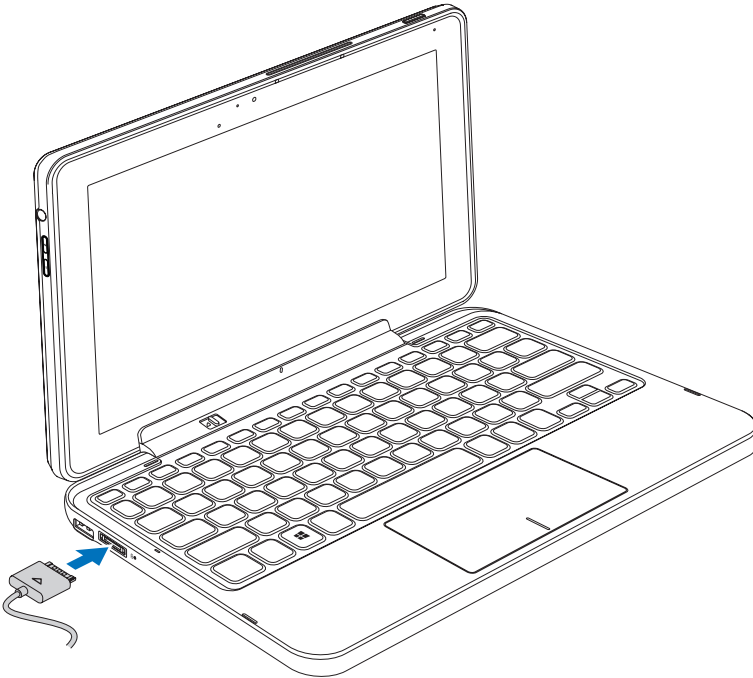

- 2 Conecte el adaptador de alimentación a una toma eléctrica y cargue la tablet y el teclado hasta que la batería esté llena.

**✍ NOTA:** La batería del teclado necesita unas 4 horas para cargarse por completo.

Para más información sobre el tiempo de carga de la batería de la tablet, consulte [Cargar la tablet](#).



Puede comprobar el estado de la batería del teclado portátil en:

- La luz de carga de batería situada en el lateral izquierdo del teclado:

<b>Estado del LED</b>	<b>Descripción</b>
Color blanco fijo	La batería se está cargando con un adaptador de CA.
Apagado	La batería no está cargando, o no se ha conectado una fuente de CA o la batería está llena.

Para más información sobre la comprobación de la batería de la tablet, consulte [estado de carga de la batería de la tablet](#).

## Estado de la batería

Cuando utilice su tablet, puede encontrar estas 4 situaciones en relación al estado de la batería.

Estados	Estado de la batería de la tablet	Estado de la batería del teclado
1 Adaptador de alimentación conectado al teclado.	Carga tanto la batería de la tablet como la del teclado.	Carga tanto la batería de la tablet como la del teclado.
2 El adaptador de alimentación no está conectado. Tanto la tablet como el teclado tienen batería.	La tablet utiliza su propia batería para alimentar las funciones de la tablet.	El teclado utiliza su propia batería para las funciones del teclado (como altavoces, USB, HDMI, etc.).
3 El adaptador de alimentación no está conectado. La tablet tiene MENOS del 5% de capacidad de batería pero el teclado tiene batería.	Las funciones de la tablet son soportadas por la batería del teclado. La tablet utilizará el 5% último de su batería tras acabarse la batería del teclado.	El teclado utiliza su propia batería para las funciones del teclado (como altavoces, USB, HDMI, etc.).
4 El adaptador de alimentación no está conectado. La tablet tiene batería pero el teclado NO tiene batería.	La tablet utiliza su propia batería para apoyar sus funciones, pero no para las funciones del teclado.	Las funciones del teclado están desactivadas (como teclado, plataforma táctil, altavoces, USB, HDMI, etc.). El usuario no recibe indicación del estado del teclado.



**NOTA:** Cuando la tablet tiene batería y el teclado no, la tablet funciona con normalidad, pero el teclado no puede realizar ninguna función. Puede desconectar la tablet del teclado y continuar usando la tablet hasta que la batería esté gastada.

# Limpiar su tablet

 **PRECAUCIÓN:** Antes de limpiar su tablet, desconecte todos los cables. Limpie su tablet con un trapo suave humedecido con agua. No utilice líquidos o aerosoles que puedan contener sustancias inflamables.

- 1 Apague su tablet. Para más información acerca de cómo apagar su tablet, consulte [Apagar su tablet](#).
- 2 Desconecte cualquier dispositivo conectado, auriculares, altavoces y teclado de la tablet y de sus fuentes eléctricas.
- 3 Quite la tarjeta Micro-SD. Para más información acerca de cómo sacar la tarjeta Micro-SD, consulte [Quitar la tarjeta Micro-SD](#).
- 4 Humedezca un trapo suave y sin pelusas con agua o limpiador de pantallas y limpie la superficie de la tablet hasta que quede limpia. No deje que el agua del trapo caiga en los puertos de la tablet y el botón **Windows**.

 **NOTA:** Para evitar dañar la tablet o la pantalla, no pulverice soluciones de limpieza directamente sobre la pantalla. Utilice únicamente producto específicamente diseñados para limpiar pantallas y siga las instrucciones incluidas con el producto.

 **NOTA:** No limpie el teclado con un trapo húmedo.

# Solución de problemas

## Problemas con la batería

Problemas	Posibles causas	Posibles soluciones
La batería no carga		<ol style="list-style-type: none"> <li><b>1</b> Desenchufe el adaptador de alimentación de CA Dell del enchufe de la pared y compruebe si el enchufe funciona.</li> <li><b>2</b> Compruebe todas las conexiones de cables y vuelva a enchufar en la pared, luego vuelva a conectar la tablet.</li> <li><b>3</b> Compruebe todos los conectores para asegurar una conectividad adecuada.</li> </ol>
	La temperatura de la tablet está por debajo de 0 °C o por encima de 35 °C.	Cargue la batería a una temperatura ambiental de 0 °C a 35 °C.
	La batería o el adaptador de alimentación están dañados.	Contacte con un distribuidor autorizado de Dell para cambiar la batería o el adaptador de alimentación.
La batería se descarga rápidamente cuando la tablet está en modo suspensión	Si la tablet no está dentro del alcance de una red a la que se puede conectar, la tablet continuará enviando señales para localizar una estación base y la batería se gasta rápidamente.	<ul style="list-style-type: none"> <li>• Apague la tablet por un tiempo.</li> <li>• Mueva la tablet a un lugar donde alcance una red y se conecte o apague temporalmente la conexión inalámbrica de la tablet.</li> </ul>

## Problemas con el sistema

Problemas	Posibles causas	Posibles soluciones
La tablet no se enciende	La batería está completamente descargada.	<ol style="list-style-type: none"> <li>1 Cargue la tablet durante al menos 4 horas.</li> <li>2 Mantenga presionado el botón de Alimentación y suspensión/activación durante 4 segundos.</li> </ol>
La tablet no se apaga		Mantenga presionado el botón suspender/activar durante 11 segundos para forzar apagado.
La tablet se bloquea		Mantenga presionado el botón suspender/activar durante 11 segundos para forzar apagado.
La tablet no responde o se comporta de forma extraña		<ol style="list-style-type: none"> <li>1 Reinicie la tablet. Consulte <a href="#">Apagar su tablet y Encender su tablet</a>.</li> <li>2 Restaurar la tablet. Consulte <a href="#">Restablecer su tablet</a>.</li> <li>3 Contacte con el servicio técnico de Dell. Visite <a href="http://support.dell.com">support.dell.com</a> o <a href="http://dell.com/ContactDell">dell.com/ContactDell</a>.</li> </ol>
La tablet no puede iniciarse en Windows		Inicie desde Windows recovery. Consulte <a href="#">Recuperar su tablet</a> .
El software o características no funcionan con normalidad		Reinicie su tablet. Las actualizaciones del software pueden haberse descargado en segundo plano. Deslice el dedo desde el borde derecho de la pantalla para acceder a Charms y pulse en <b>Configuración</b> → <b>Energía</b> → <b>Reiniciar</b> para reiniciar la tablet.

## Problemas con la pantalla táctil

Problemas	Posibles causas	Posibles soluciones
La pantalla táctil responde lentamente o de forma inapropiada	La tapa protectora evita que la tablet reconozca sus entradas.	<ul style="list-style-type: none"><li>• Limpie con cuidado la pantalla con un trapo seco y limpio.</li><li>• Quite los protectores de la pantalla táctil.</li></ul>

## Problema de red

Problemas	Posibles causas	Posibles soluciones
No hay conexión inalámbrica		<ol style="list-style-type: none"><li><b>1</b> Compruebe si la radio inalámbrica está activada. Consulte <a href="#">Configuración Wi-Fi</a>.</li><li><b>2</b> Intente acercarse al punto de acceso inalámbrico.</li><li><b>3</b> Reinicie el router inalámbrico si utiliza una red privada; abra el explorador para ver la página de aterrizaje si utiliza una red pública.</li></ol>
Conexiones lentas a Internet	La fuerza de la señal no es lo suficientemente fuerte.	Mueva su tablet a una ubicación diferente para una mejor recepción de la señal.

# Localizar su etiqueta de servicio y el código de servicio express

Si todavía tiene problemas o necesita ayuda adicional con su tablet, contacte con DELL para más asistencia técnica.

 **NOTA:** Antes de llamar, tenga a mano su Código de Servicio Express. El código ayuda al sistema telefónico automático de Dell a direccionar su llamada de forma más efectiva. También puede que se le pida su etiqueta de servicio.

Puede encontrar la etiqueta de servicio y el código de servicio express para su tablet en la etiqueta de la parte inferior de la tapa posterior de la tablet.

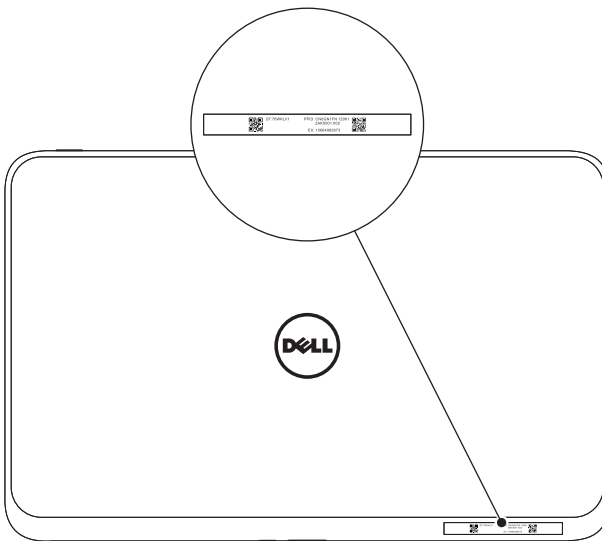

# Especificaciones

## Dimensiones físicas

Altura	9,2 mm (0,36 pulgadas)
Anchura	274,7 mm (10,81 pulgadas)
Fondo	177,3 mm (6,98 pulgadas)
Peso	623 a 633g (1,37 a 1,39 lb)

## Requisitos medioambientales

Rango de temperatura:

En funcionamiento	0° a 35 °C (32° a 95 °F)
Apagado	-40° a 65 °C (-40° a 149 °F)

Humedad relativa (máxima):

En funcionamiento	10% a 90% (no condensada)
Apagado	5% a 95% (no condensada)

Vibración máxima (usando un espectro de vibración aleatorio que simula un entorno de usuario):

En funcionamiento	20 GRMS 0,66 GRMS (tablet + teclado)
Apagado	1,30 GRMS

Resistencia máxima a golpes

En funcionamiento	60 G 140 G (tablet + teclado)
Apagado	120 G 163 G (tablet + teclado)

Altitud (máxima, no presurizada):

En funcionamiento	-15,2 a 3.048 m (-50 a 10.000 pies)
Almacenamiento	-15,2 a 10.668 m (-50 a 35.000 pies)

Nivel de contención en el aire G2 o inferior según ISA-S7 1.04-1985



## Pantalla táctil

Tipo	10.1" WXGA con función táctil capacitiva multipunto
Resolución máxima	1366 x 768 HD
Relación de aspecto	16:9
Brillo	360 nits
Ángulo de visión	Simétrico 85 grados
Relación de contraste	800:1
Profundidad del color	24 bits/pixel

## Puertos y conectores

Audio	Un micrófono/auriculares estéreo/puerto para altavoces
Tarjeta Micro-SD	Una ranura para tarjetas Micro-SD
Estación de conexión	Un puerto de conexión y adaptador de alimentación de 40 contactos
USB	Un puerto Micro-USB

## Adaptador de CA

Voltaje de entrada	100-240 VAC
Corriente de entrada (máxima)	1.0 A
Frecuencia de entrada	50-60 Hz
Potencia de salida	30 W
Corriente de salida	19 V
Voltaje de salida especificada	+19.5 VDC
Rango de temperatura:	
En funcionamiento	0° a 40 °C (32° a 104 °F)
Almacenamiento	-40° a 70 °C (-40° a 158 °F)

# Glosario

Esta sección proporciona información acerca de los términos usados en este documento y sirve sólo como mera información y puede o no describir las características incluidas en su tablet.

## A

**A** - amperios - Una medida de la cantidad de carga eléctrica que pasa por un punto en un circuito eléctrico.

**Acceso directo**- Un icono que ofrece un acceso rápido a los programas, archivos, carpetas y unidades usados con más frecuencia. Al colocar un acceso directo en su pantalla Inicio de Windows, la pantalla Inicio de Windows 8 consta de 'mosaicos dinámicos', y pulsar en un mosaico, puede abrir su carpeta o archivo correspondiente sin tener que buscarlo antes. Los mosaicos de acceso directo no cambia la ubicación de los archivos.

## C

**CA** - Corriente Alterna - La forma de electricidad que alimenta su tablet cuando enchufa el cable de alimentación del adaptador de CA en un enchufe eléctrico.

**Charms** - Un término en Microsoft Windows 8 para los iconos que aparecen cuando desliza el dedo desde el borde derecho de la pantalla. Ofrece un acceso rápido a los comandos de sistema más comunes, incluyendo la búsqueda, compartir, Inicio, dispositivos y opciones de configuración.

## D

**dispositivo** - Hardware como un disco duro, impresora o teclado que es instalado o conectado a su tablet.

## E

**Email** - Correo electrónico - un método de intercambio digital de mensajes de un autor a uno o más destinatarios a través de Internet. Los servidores de correo electrónico aceptan, reenvían, entregan y almacenan mensajes y ni los usuarios ni los ordenadores necesitan estar en línea simultáneamente.

**Etiqueta de servicio** - Un código de barras en su tablet que identifica su tablet cuando llama a Dell para el servicio al cliente o al servicio técnico.

## F

**fondo de pantalla** - El patrón o imagen de fondo en el escritorio de Windows.

## G

**GRMS** - Una unidad de aceleración causada por la fuerza de la gravedad. El valor grms se utiliza normalmente para expresar la energía global de una vibración aleatoria particular y es un valor estadístico usado en la ingeniería mecánica de diseño estructural y para propósitos de análisis.

## H

**HDMI** - High-Definition Multimedia Interface - Una interfaz compacta de audio/vídeo para transferir datos de audio/vídeo digital descomprimidos desde un dispositivo compatible con HDMI. Mini-HDMI es un conector más pequeño que HDMI estándar. El puerto Mini-HDMI puede conectarse a un puerto HDMI estándar usando un cable Mini-HDMI a HDMI.

**Hz** - Hertz - Una unidad de medida de frecuencia que iguala 1 ciclo por segundo. Los ordenadores y los dispositivos electrónicos a menudo son medidos en kilohercios (KHz), megahercios (MHz), gigahercios (GHz) o terahercios (THz).

## M

**Micro-SD** - micro-Secure Digital - SD de tamaño menor que es una memoria flash extraíble usada para el almacenamiento de información en dispositivos portátiles, como teléfonos móviles, cámaras digitales y ordenadores tablet. El tamaño estándar de SD es 32 x 24 x 2,1 mm y de Micro-SD es de 15 x 11 x 1 mm.

**Micro-USB** - bus de serie universal - Una interfaz de hardware para un dispositivo de baja velocidad como un escáner compatible con USB, altavoces, impresora, dispositivos de banda ancha, dispositivos de imágenes o dispositivos de almacenamiento. Los dispositivos se conectan directamente en un zócalo de 5 contactos en su tablet, tanto para comunicarse como para suministrar corriente eléctrica. El puerto Micro-USB puede conectarse a un puerto USB estándar usando un cable Micro-USB a USB.

**modo suspensión** - Un modo de administración de la alimentación que apaga todas las operaciones innecesarias del equipo para ahorrar energía.

## R

**resolución** - La nitidez y claridad de una imagen producida por una impresora o mostrada en un monitor. Cuanto mayor es la resolución, más nítida es la imagen.

## S

**sensor de luz ambiental** - Una característica que le ayuda a controlar el brillo de la pantalla.

**Skype** - Un servicio con derechos de voice-over-Internet Protocol (VoIP) (Protocolo voz sobre Internet) y una aplicación de software que permite al usuario comunicarse con otro usuario por voz y mensajería instantánea por Internet. Las llamadas a otros usuarios a través del servicio Skype son gratuitas, y las llamadas a teléfonos fijos y móviles son de pago a través de un sistema de cuentas de usuario basadas en cargos a débito.

## T

**teclado portátil** - ofrece características de conexión para adaptar su tablet a un espacio de trabajo como si de un portátil se tratara.

## V

**V** - voltio - La medición de potencia eléctrica o fuerza electromotriz. Aparece una V a través de una resistencia de un ohmio cuando una corriente de un amperio fluye a través de esa resistencia.

**VAC** - voltaje en Corriente alterna - Un término matemático de voltajes de CA, como corrientes alternas causadas por alterar voltajes.

**VDC** - voltaje en corriente directa - Una medida en un sistema de corriente directa (DC). La corriente fluye directamente, en una dirección en el circuito, y fluye a un voltaje constante y específico.

## W

**W** - vatio - La medida de corriente eléctrica. Un W es 1 amperio de corriente fluyendo a 1 voltio.

**Wi-Fi** - Una tecnología sinónimo de WLAN (red de área local inalámbrica) que conecta a Internet cuando se encuentra dentro del alcance de una red inalámbrica.

**WXGA** - wide-aspect extended graphics array (matriz de gráficos extendidos de aspecto ancho) - Un estándar de vídeo para tarjetas de vídeo y controladores que soportan resoluciones de hasta 1280 × 800.

# Índice

## A

### Accesorios

- Adaptador de alimentación, 10
- Cable Micro-USB a USB, 10
- Cable Mini-HDMI a HDMI, 10
- Cable de alimentación, 10

## B

### Batería

- Carga de la batería, 12
- Carga del teclado portátil, 32
- Estado de la batería de la tablet, 13

### Bloquear pantalla, 14

### Botón

- Alimentación y suspensión/  
activación, 6
- Subir/bajar volumen, 7
- Windows, 6

### Botón Windows

- Función, 6
- Localización, 5

## C

### Carga

- Tablet, 12
- Teclado portátil, 32

### Charms, 21

### Conexión

- Wi-Fi, 24

### Configuración Wi-Fi, 24

## E

- Etiqueta de servicio  
Localización, 39

## G

### Gestos

- Acercar, 19
- Alejar, 19
- Arrastrar, 18
- Girar, 19
- Mover o deslizar, 18
- Pulsar, 17
- Tocar y mantener, 18

## I

### Icono Inicio

- Función, 21

## P

### Pantalla

- Apagar/encender, 15
- Bloquear pantalla, 14
- Deslizar a la derecha, 21
- Deslizar a la izquierda, 21
- Deslizar arriba/abajo, 21
- Pantalla de inicio de sesión, 14

### Pantalla Inicio de Windows, 20

Pantalla de inicio de sesión, 14

Pantalla táctil

Apagar/encender, 15

Orientación, 17

## S

Sincronizar con equipo, 26

Solución de problemas

Batería, 36

Pantalla táctil, 38

Red, 38

Sistema, 37

## T

Tablet

Apagar, 15

Cargar, 12

Configuración, 11

Encender, 14

Restablecer, 25

Restaurar, 24

Vista general, 5

Tarjeta Micro-SD

Insertar, 16

Quitar, 23

Teclado portátil

Cargar, 32

Conectar tablet, 29

Desconectar tablet, 31

Vista general, 27